



# TRAILER LIBERTY

Trailer-Liberty è un marchio del gruppo TRKW Automotive Technology specializzato nella trasformazione di veicoli.

Situato nei sobborghi molto vicini di Lisbona (Portogallo) La missione di Trailer-Liberty è quella di produrre Teardrops della massima qualità e affidabilità sul mercato.

Durante lo sviluppo del Teardrop Off Road Hicker, il suo Designer e progettista si è concentrato sull'estetica, la robustezza, l'affidabilità e la qualità dei materiali utilizzati, sin dalle fasi iniziali di modellazione 3D.

La nostra politica di qualità e miglioramento continuo ci permette di rimanere all'avanguardia nella tecnologia e nel design. Associamo tutti i nostri clienti, fornitori e partner industriali a questa politica.

Tutto in questo Teardrop è stato progettato per soddisfarti e permetterti di trascorrere momenti a bordo che rimarranno impressi nella tua memoria, sia per quanto riguarda l'estetica, la modularità, l'ergonomia, il comfort e, naturalmente, la robustezza.

Che tu sia un appassionato di weekend lunghi o di trekking tra rilievi mozzafiato in completa autonomia, troverai nei nostri Teardrop Hicker, Hicker One e Hicker One+ il Teardrop di cui hai bisogno.

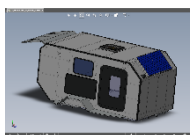

MADE IN PORTUGAL

# HICKER ONE



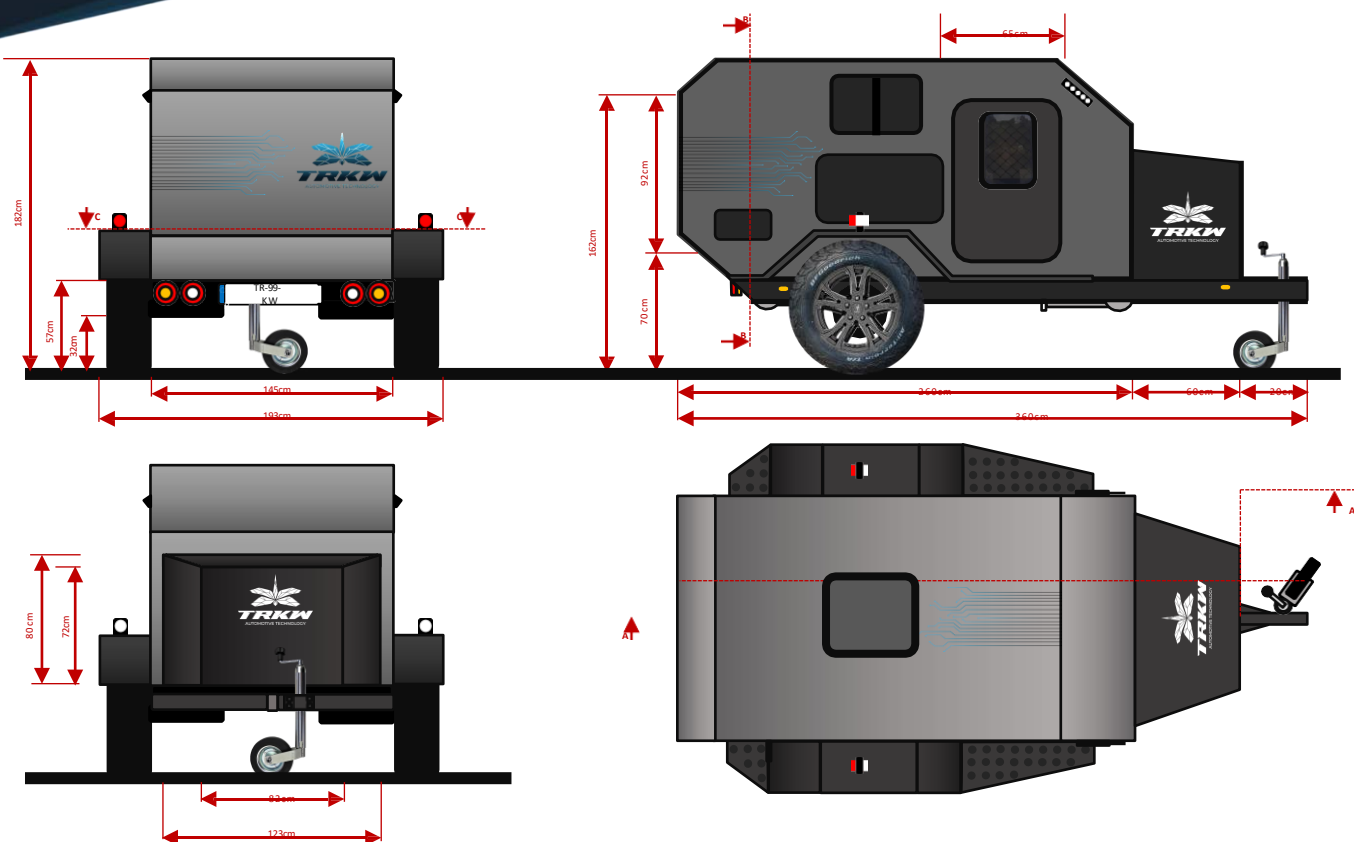

Dans l'espace couchage, vous trouverez un lit de 140x200cm, un puissant éclairage Led.

La cellule de couchage est équipée de rangements en position haute. Sous le couchage se trouve un large emplacement de rangement accessible des deux cotés avec plus de 250 litres au total.

La **HICKER** ONE est équipée de prises 12V -USB ainsi que de prise 220V. Une cuisine équipée avec tout le nécessaire (Eau, Plaque de gaz, rangements...) se trouve à l'arrière avec accès par l'extérieur.

Une batterie de 80Ah, un convertisseur de courant 220V de 2000W, une recharge par le véhicule, ainsi qu'un réservoir de 46 litres d'eau propre vous permettrons de partir en randonnée sur un week-end en toute autonomie.

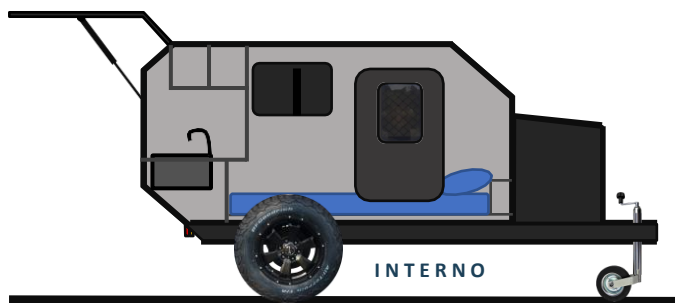

### TELAIO

- Telaio in acciaio con finitura in poliuretano (Line-X / Raptor)
- Assale AI-KO 1300 kg
- Cerchi 17" 5x112
- Luci completamente a LED
- Connettore a 7 o 13 pin
- Cunei per ruote (2 unità)
- Cella in struttura di alluminio con coibentazione Armaflex e finitura interna/esterna in alluminio.
- Peso in versione Full di circa 620/650Kg (in fase di ultimazione sviluppo serie)
- Luci di ingombro
- Parafango / Gradini in alluminio
- Omologazione con CoC in corso (prevista ottenimento settembre/ottobre 2023).
- Inizio previsto della produzione della serie novembre/dicembre 2023.

Configurazione **HICKER** con l'attrezzatura aggiuntiva sottostante

### Cella (esterno)

- 1 porta (lato sinistro) con zanzariera chiudibile dall'esterno e dall'interno 1 finestra scorrevole (lato sinistro), con zanzariera e tenda oscurante
- 1 Skydome con zanzariera e tenda oscurante, incorporando illuminazione a LED (all'interno)

### Box che integra l'area tecnica

- Ricarica tramite 12V dell'auto durante la guida,
- Interruttore generale
- Scatola relè per centralina elettronica delle funzioni del rimorchio.
- Bombola del gas tipo cubo Butagaz
- L'intero lato sinistro della scatola è una scatola di stoccaggio e trasporto



### Cella (interno)

- Materasso 200 X 140
- Illuminazione ambientale in Skydome
- Scatola di controllo dell'illuminazione e delle funzioni
- Presa USB 12V (2 unità)
- Cassapanca sottomaterasso di circa 300 litri
- Contenitore in posizione alta sullo schienale
- Mobili in posizione alta a capo del letto



### COLORI

Verniciatura a scelta tra una gamma predefinita: grigio freddo, grigio caldo, bianco, grigio alluminio, marrone, verde, rosso (pannello in alluminio verniciato a caldo in fabbrica).

Illuminazione laterale (destra e sinistra)



Possibilità di colore personalizzato o rivestimento totale  
Possibilità di rivestimento totale in Poliuretano tipo Line-X o Raptor

### Zona cucina

- Piastra gas (2 bocche)
- Lavello con rubinetto pieghevole a collo di cigno
- Armadi di stoccaggio in posizione alta
- Illuminazione a LED
- Porta USB (2 unità)
- Presa 220V (1 unità)
- Chiusura della parte cucina con chiave

### Locale tecnico sotto cucina

- Serbatoio acqua pulita da 40 litri
- Serbatoio acque grigie 40 litri
- (Posizione del riscaldatore per la cella)
- Sul lato esterno destro: Doccetta
- Pompa dell'acqua

### OPZIONI

- Porta sul lato sinistro con zanzariera chiudibile dall'esterno e dall'interno
- Ripiano sul lato destro
- Supporto per galleria o tenda da tetto
- Tendalino Thule 190 nero
- Batteria da 110Ah a scarica lenta
- Batteria al litio da 200Ah
- Ricarica tramite cavo di rete 220V
- Ricarica tramite pannello solare da 150 W
- Inverter 220V puro Sinus 5000W
- Inverter 220V puro Sinus 10000W
- Estintore
- ABC da 2 kg
- Illuminazione ambientale a LED
- Altoparlanti bluetooth
- Riscaldatore autonomo a gasolio da 5kw
- Acqua calda (Opzione riscaldamento obbligatorio)T
- elecamera di retromarcia Bluetooth con schermo nel veicolo
- Piastra di desiling
- Lampada da lettura per interni
- Lampada da lettura in cucina
- Frigorifero 46 litri 220V